

**GREEN**  
TECHNOLOGY®

**INSTRUKCJA OBSŁUGI  
KOSIARKI SPALINOWEJ  
WYRZUT BOCZNY**

**GTM530SIDE  
GTM530SIDE M**

napędzane przez silnik  
**Briggs & Stratton** seria 500 lub seria 675

**CE**



**WAŻNE!**

Przeczytaj tę instrukcję uważnie, przed przystąpieniem do użytkowania urządzenia. Zachowaj instrukcję. Jeśli masz jakiegokolwiek pytania lub wątpliwości, skontaktuj się ze sprzedawcą, autoryzowanym serwisem lub importerem.

Importer:

P.P.H.U. "GRASS" Marta Łozińska spółka jawna ul. Krakowska 221-223, 32-080 Zabierzów  
tel. (012) 285 22 44 fax. (012) 285 41 45 [www.grass.com.pl](http://www.grass.com.pl) e-mail: [info@grass.com.pl](mailto:info@grass.com.pl)

wydanie nr 1 /2008

## SPIS TREŚCI

ROZDZIAŁ 1: ZASADY BEZPIECZNEJ OBSŁUGI .....	3
ROZDZIAŁ 2: ODSZUKIWANIE NUMERU MODELU .....	6
ROZDZIAŁ 3: KONSULTACJE Z DOSTAWCĄ .....	7
ROZDZIAŁ 4: INSTRUKCJE ROZPAKOWYWANIA .....	7
ROZDZIAŁ 5: INSTRUKCJE MONTAŻU .....	8
ROZDZIAŁ 6: ELEMENTY STEROWANIA .....	9
ROZDZIAŁ 7: OBSŁUGA .....	11
ROZDZIAŁ 8: REGULACJE .....	14
ROZDZIAŁ 9: OBSŁUGA KONSERWACYJNA .....	15
ROZDZIAŁ 10: SMAROWANIE .....	17
ROZDZIAŁ 11: PRZECHOWYWANIE PO SEZONIE .....	17
ROZDZIAŁ 12: WSKAZÓWKI USUWANIA NIESPRAWNOŚCI .....	19
ROZDZIAŁ 13: GWARANCJA .....	19
ROZDZIAŁ 14: POSTĘPOWANIE ZE ZUŻYTYMI MASZYNAMI, OCHRONA ŚRO- DOWISKA .....	19
ROZDZIAŁ 15: WYKAZ PUNKTÓW SERWISOWYCH .....	19
ROZDZIAŁ 16: DANE TECHNICZNE .....	19

### PRZEZNACZENIE KOSIARKI SPALINOWEJ

Kosiarka spalinowa samobieżna GREEN TECHNOLOGY GTM530 z silnikiem Briggs&Stratton serii 500 lub serii 675 przeznaczona jest do koszenia trawy w ogrodach przydomowych o powierzchni do 2000m<sup>2</sup>. Jakikolwiek próby modyfikacji lub adaptacji do innych celów są rzeczą niebezpieczną i zabronioną. Wykorzystywanie sprzętu niezgodnie z przeznaczeniem jest zabronione i powoduje utratę gwarancji.

### UWAGA

Ilustracje w niniejszej instrukcji obsługi mają charakter poglądowy i w niektórych szczegółach mogą różnić się od rzeczywistego wyglądu urządzeń.

## ROZDZIAŁ 1: ZASADY BEZPIECZNEJ OBSŁUGI – ZNACZENIE SYMBOLI



**OSTRZEŻENIE:** TEN SYMBOL OZNACZA WAŻNE INSTRUKCJE DOTYCZĄCE BEZPIECZEŃSTWA, KTÓRE, JEŻELI NIE BĘDĄ PRZESTRZEGANE, MOGĄ ZAGRAŻAĆ BEZPIECZEŃSTWU OSÓB I/LUB MAJĄTKU TWOJEGO I INNYCH. PRZED PRZYSTĄPIENIEM DO OBSŁUGI KOSIARKI DO TRAWY PRZECZYTAĆ WSZYSTKIE INSTRUKCJE ZAWARTE W TYM PODRĘCZNIKU I PRZESTRZEGAĆ ICH. NIE-PRZESTRZEGANIE TYCH INSTRUKCJI MOŻE SPOWODOWAĆ OBRAŻENIA OSÓB. POKAZANY OBOK SYMBOL OZNACZA OSTRZEŻENIE.



**NIEBEZPIECZEŃSTWO:** Kosiarka do trawy została zbudowana do pracy zgodnie z zasadami bezpiecznej obsługi podanymi w tym podręczniku. Jak w każdym urządzeniu mechanicznym, brak zachowania ostrożności lub błąd ze strony operatora może spowodować poważne obrażenia. Ta kosiarka do trawy może amputować ręce i stopy i wyrzucać przedmioty. Nieprzestrzeganie poniższych instrukcji bezpieczeństwa może spowodować poważne obrażenia lub śmierć.

### UWAGI OGÓLNE O OBSŁUDZE

- Przed przystąpieniem do montażu tej maszyny przeczytać uważnie wszystkie wskazówki dla użytkownika.
- Przed obsługą przeczytać, zrozumieć i przestrzegać wszystkich instrukcji znajdujących się na maszynie i w niniejszej instrukcji obsługi. Przed obsługą maszyny zapoznać się dokładnie z elementami sterowania i prawidłowym jej użytkowaniem. Przechowywać ten podręcznik w bezpiecznym miejscu dla przyszłego i regularnego korzystania oraz dla zamawiania części zamiennych.
- Kosiarka rotacyjna jest precyzyjnym urządzeniem mechanicznym, a nie zabawką. W związku z tym zawsze należy zachowywać wyjątkową ostrożność. Ta kosiarka do trawy została zaprojektowana do wykonywania jednego zadania: do ścinania trawy. Nie używać jej do żadnego innego celu.
- Dzieciom poniżej wieku 16 lat nigdy nie pozwalać obsługiwać kosiarki. Dzieci od wieku 16 lat powinny obsługiwać kosiarkę tylko pod ścisłym nadzorem rodziców. Pozwalać używać tej kosiarki tylko osobom odpowiedzialnym, które znają zasady bezpiecznej obsługi.
- Żadne osoby, a zwłaszcza dzieci i zwierzęta domowe nie powinny znajdować się w obszarze pracy kosiarki. Gdy takie osoby znajdą się w pobliżu kosiarki, zatrzymać silnik, by unieвозмоżliwić obrażenia przez kontakt z nożem lub przez wyrzucane przedmioty. Chociaż miejsce pracy powinno być całkowicie oczyszczone od obcych przedmiotów, taki przedmiot mógł być przeoczony i mógłby zostać przypadkowo wyrzucony przez kosiarkę w przypadkowym kierunku i spowodować poważne obrażenia operatora lub innych osób znajdujących się w pobliżu.
- Dokładnie sprawdzić miejsce, gdzie urządzenie ma być używane. Usunąć wszelkie kamienie, patyki, drut, kości, zabawki i inne przedmioty obce, które mogłyby być uniesione i wyrzucone przez kosiarkę w przypadkowym kierunku i spowodować poważne obrażenia operatora lub innych osób znajdujących się w pobliżu. Zaplanować przebieg koszenia w celu uniknięcia wyrzucania materiału na drogi, chodniki, osoby postronne i tym podobne. By uniknąć obrażeń przez wyrzucane przedmioty, dzieci, osoby postronne i pomocnicy powinni znajdować się przynajmniej 25 m od pracującej kosiarki.
- Podczas pracy lub przeprowadzania regulacji lub naprawy zawsze nosić okulary ochronne (gogle), dla ochrony oczu przed przedmiotami obcymi, które mogą być wyrzucane z maszyny w każdym kierunku.
- Nosić odporne obuwie robocze o szorstkiej podeszwie oraz ściśle dopasowane spodnie i koszule. Zalecane są koszule i spodnie, które okrywają ramiona i nogi, oraz obuwie o stłowych noskach. Nie nosić luźno dopasowanej odzieży i biżuterii. Może nastąpić ich porwanie przez wirujące części. Nigdy nie obsługiwać kosiarki do trawy boso, w sandałach, lekkim lub śliskim obuwiu.

- Nie wprowadzać rąk lub stóp w pobliże lub pod części wirujące. Zawsze trzymać się z daleko od otworów wyrzutowych, ponieważ wirujący nóż może spowodować obrażenia.
- Wiele obrażeń może powstać w wyniku przejazdu kosiarki po stopie po upadku. W razie upadku nie wieszać się na kosiarce, natychmiast uwolnić ręce.
- Pracując nigdy nie pociągać do siebie kosiarki. Jeżeli trzeba wycofać kosiarkę od ściany lub przeszkody, najpierw spojrzeć w dół i za siebie, a następnie wykonać następujące czynności:
  - A. Odsunąć się od kosiarki na całą długość ramion.
  - B. Stać pewnie i w równowadze.
  - C. Cofać powoli kosiarkę, nie więcej, niż do połowy odległości do siebie.
  - D. W razie potrzeby powtarzać te czynności.
- Nie obsługiwać kosiarki, będąc pod wpływem alkoholu, narkotyków lub leków zaburzających ocenę sytuacji.
- Podczas rozruchu silnika nie włączać mechanizmu samobieżnego, jeżeli urządzenie ma takie wyposażenie.
- Uchwyt sterowania dźwigni hamulca noża/koła zamachowego jest urządzeniem bezpieczeństwa. Nigdy nie próbować pomijać jego działania. Takie działania powodują, że urządzenie bezpieczeństwa nie działa i może to spowodować obrażenia osób poprzez kontakt z wirującym nożem. Uchwyt sterowania dźwigni hamulca noża musi działać łatwo w obu kierunkach i po zwolnieniu automatycznie powracać do położenia wyłączonego.
- Nigdy nie obsługiwać kosiarki w wilgotnej lub mokrej trawie. Zawsze pewnie stać na nogach. Poślizg lub upadek może spowodować poważne obrażenia. Trzymać mocno uchwyt i chodzić, nigdy nie biegać. W przypadku poczucia utraty oparcia nóg, **NATYCHMIAST ZWOLNIĆ UCHWYT STEROWANIA NOŻA**, a nóż zatrzyma się w ciągu trzech sekund.
- Kosić tylko w świetle dziennym lub przy dobrym oświetleniu sztucznym.
- Podczas przekraczania ścieżek żwirowych, chodników lub dróg zatrzymywać nóż, wyłączyć silnik.
- Jeżeli urządzenie zacznie nienormalnie drgać, zatrzymać natychmiast silnik i sprawdzić przyczynę. Drgania są generalnie ostrzeżeniem o problemie.
- Przed zdejmowaniem kosza na trawę lub odblokowaniem rury wyrzutowej zatrzymać silnik i poczekać, aż nóż zatrzyma się całkowicie. Po wyłączeniu silnika nóż tnący obraca się nadal przez kilka sekund. **Nigdy nie umieszczać żadnej części ciała w obszarze pracy noża, przed upewnieniem się, że nóż przestał się obracać.**
- Nigdy nie obsługiwać kosiarki bez założonych właściwych osłon, kosza na trawę, płyt lub innych elementów zabezpieczających.
- Tłumik i silnik stają się gorące i mogą spowodować oparzenie. Nie dotykać!
- Używać tylko oryginalnych akcesoriów dozwolonych przez producenta dla tego urządzenia.
- Przeczytać, zrozumieć i przestrzegać wszystkich instrukcji dostarczonych z dozwolonymi akcesoriami.
- Jeżeli wystąpią sytuacje, które nie są ujęte w tym podręczniku, zachować ostrożność i zdrowy rozsądek. Zwrócić się o pomoc do dostawcy.
- Przed przystąpieniem do jakichkolwiek czynności obsługowych lub naprawczych wyłączyć silnik i zdjąć fajkę świecy zapłonowej.

## PRACA NA STOKU

Dla własnego bezpieczeństwa dokonaj pomiaru nachylenia terenu przed pracą tą kosiarką na obszarze nachylonym lub pagórkowatym. Jeżeli nachylenie stoku jest większe, niż 15 stopni, nie pracować kosiarką na tym obszarze, może to spowodować poważne obrażenia operatora oraz prowadzić do uszkodzenia silnika.

## **KOSZENIE:**

- Kosić poprzecznie do nachylenia, nigdy w górę i w dół. Zachować wyjątkową ostrożność podczas zmiany kierunku na stokach.
- Uważać na zagłębienia, koleiny, ukryte przedmioty lub przeszkody. Wysoka trawa może ukrywać przeszkody.
- Zawsze zapewniać pewne oparcie nóg. Poślizg lub upadek może spowodować poważne obrażenia osób. W przypadku odczucia utraty równowagi natychmiast zwolnić uchwyt sterowania noża i nóż zatrzyma się w czasie krótszym, niż trzy sekundy.

## **NIE WOLNO:**

- Kosić w pobliżu urwisk, rowów lub nasypów. Operator mógłby stracić równowagę lub oparcie.
- Kosić na stokach przekraczających 15 stopni.
- Kosić wilgotnej i mokrej trawy. Zmniejszone opory tarcia mogą spowodować poślizg.

## **DZIECI**

Jeżeli operator nie uważa na obecność dzieci, mogą wystąpić tragiczne wypadki. Dzieci często są zainteresowane kosiarką i jej działaniem. Nigdy nie zakładać, że dzieci pozostaną tam, gdzie były ostatnio widziane.

- Nie pozwalać dzieciom wchodzić na obszar koszenia i zapewnić opiekę osoby dorosłej, oprócz operatora.
- Uważać i wyłączyć kosiarkę, gdy dziecko lub zwierze zbliża się do miejsca koszenia.
- Przed i podczas cofania się, patrzeć za siebie i w dół, czy nie ma dzieci lub innych przedmiotów.
- Nigdy nie pozwalać na obsługę kosiarki przez dzieci w wieku poniżej 16 lat. Dzieci w wieku 16 lat i więcej powinny przeczytać i zrozumieć instrukcję obsługi i zasady bezpieczeństwa podane w tym podręczniku.
- Zachować szczególną ostrożność podczas zbliżania się do narożników, krzewów, drzew, lub innych przedmiotów, które mogą utrudniać widoczność dzieci i zagrożeń.
- Powyższe uwagi odnoszą się również do zwierząt domowych.

## **OBSŁUGA SERWISOWA**

- Zachować wyjątkową ostrożność podczas uzupełniania benzyny i innych paliw. Są one wyjątkowo łatwopalne, a opary są wybuchowe.
- Używać tylko atestowanego pojemnika na benzynę.
- Nigdy nie odkręcać zakrętki paliwa ani nie dolewać paliwa podczas pracy silnika. Przed tankowaniem poczekać przynajmniej dwie minuty, aż silnik ostygnie.
- Przed uruchamianiem silnika zakręcić pewnie zakrętkę paliwa i wytrzeć wszelkie rozlania benzyny, ponieważ może to spowodować pożar lub eksplozję.
- Zgasić wszystkie papierosy, cygara, fajki i inne źródła zapłonu.
- Nigdy nie tankować maszyny wewnątrz pomieszczenia, ponieważ zgromadzą się tam palne i wybuchowe opary.
- Nigdy nie przechowywać maszyny lub pojemnika z paliwem w miejscu, gdzie występują płomienie lub iskry, np. przy gazowym ogrzewaczu wody, grzejniku pomieszczenia, lub piecu.
- Nigdy nie uruchamiać silnika w zamkniętej przestrzeni.
- W celu zmniejszenia groźby pożaru, przechowywać kosiarkę opróżnioną z trawy, liści lub innych zgromadzonych zanieczyszczeń. Usunąć rozlania oleju lub paliwa. Przed przechowywaniem umożliwić ostygnięcie kosiarki przez przynajmniej 5 minut.
- Przed czyszczeniem, naprawą lub kontrolą upewnić się, że nóż i wszystkie ruchome części zatrzymały się. Odłączyć przewód świecy zapłonowej i utrzymywać przewód daleko od świecy zapłonowej w celu uniemożliwienia przypadkowego uruchomienia.
- Często sprawdzać śruby mocujące nóż i silnik, czy są prawidłowo dokręcone. Sprawdzać również wzrokowo nóż, czy nie jest uszkodzony (np. wygięty, pęknięty lub wytarty). Wymieniać na nóż, który spełnia wymagania wyposażenia oryginalnego podane w tym podręczniku.
- Wszystkie śruby, wkręty i nakrętki utrzymywać w stanie dokręconym, w celu zapewnienia, że urządzenie jest w bezpiecznym stanie roboczym.

- Nigdy nie zakłócać działania elementów zabezpieczających. Regularnie sprawdzać ich prawidłowe działanie.
- Po uderzeniu w obcy przedmiot zatrzymać silnik, zdjąć przewód ze świecy zapłonowej i dokładnie skontrolować kosiarkę, czy nie ma uszkodzeń. Przed uruchamianiem i obsługiwaniem kosiarki naprawić uszkodzenia.
- Nigdy nie próbować regulować kół lub wysokości cięcia podczas pracy silnika.
- Części kosza na trawę ulegają wytarciui, uszkodzeniu lub zużyciu, co może odkryć poruszające się części lub umożliwić wyrzucanie przedmiotów. W celu zapewnienia bezpieczeństwa często sprawdzać kosz i jego części, wymieniać je na części zalecane przez producenta.
- Noże kosiarki są ostre i mogą skaleczyć. Podczas ich obsługi owinąć je lub nosić rękawice oraz zachować szczególną ostrożność.
- Nie zmieniać ustawień silnika, nie przekraczać fabrycznie ustawionych obrotów silnika. Nadmierne prędkości silnika są niebezpieczne i mogą uszkodzić silnik.
- Nie regulować przepustnicy podczas pracy silnika.



**OSTRZEŻENIE:** Spaliny z tego produktu zawierają składniki chemiczne uznane w stanie Kalifornia za powodujące nowotwory, wady urodzeniowe lub inne szkody.



**OSTRZEŻENIE – TWOJA ODPOWIEDZIALNOŚĆ:** Kosiarka może być obsługiwana wyłącznie przez osoby które przeczytały, zrozumiały i przestrzegają ostrzeżeń i instrukcji zawartych w tym podręczniku i na maszynie.



**DANGER = OSTRZEŻENIE**  
Nie zbliżać rąk i stóp do wirującego noża

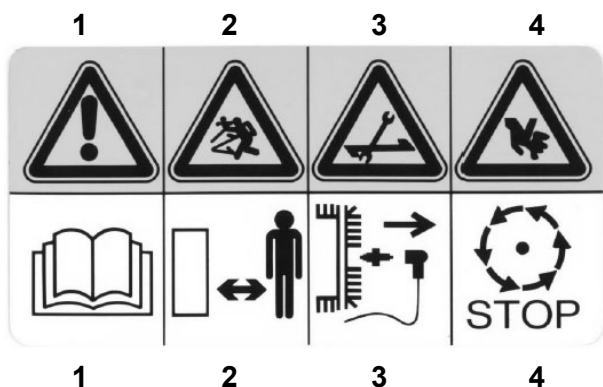

**Znaczenie symboli:**

1. **OSTRZEŻENIE** – przeczytać instrukcję obsługi
2. **UTRZYMUJ DZIECI** i osoby postronne w bezpiecznej odległości od kosiarki
3. Przed czynnościami obsługowymi zdjąć przewód ze świecy zapłonowej
4. **UWAGA** niebezpieczeństwo - wirujący nóż. Nóż obraca się przez jakiś czas po wyłączeniu silnika.

**Rys. 1** Tabliczka bezpieczeństwa znajdująca się na kosiarce.

## ROZDZIAŁ 2: ODSZUKIWANIE NUMERU MODELU

Ta instrukcja obsługi jest integralną częścią kosiarki. Pomoże ona w montażu, przygotowania i obsługi kosiarki do trawy. Proszę przeczytać i zrozumieć, co jest tu napisane.

Przed rozpoczęciem przygotowywania kosiarki do trawy do pierwszego użycia proszę odszukać tabliczkę modelu i skopiować z niej informacje do tego podręcznika. Informacje podane na tabliczce modelu są bardzo ważne, jeśli będzie potrzeba uzyskania pomocy od dostawcy lub producenta.

- Każda kosiarka trawy posiada tabliczkę modelu. Można ją znaleźć, stojąc za kosiarką trawy w miejscu obsługi i patrząc w dół na tył pulpitu.
- Tabliczka modelu będzie wyglądała tak, jak na rys. 2.

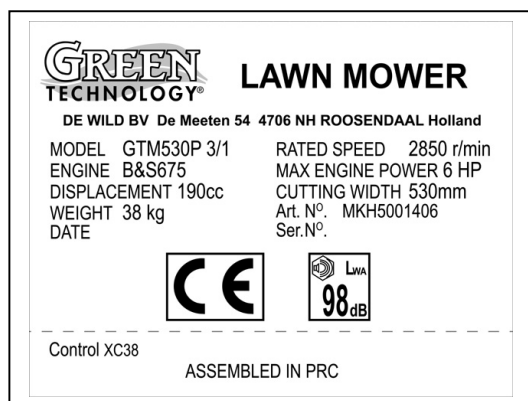

### Tabliczka znamionowa

LAWN MOWER = Kosiarka spalinowa  
Model = Model  
Engine = Silnik  
Displacement = Pojemność  
Weight = Waga  
Date = Data  
Rated Speed = Liczba obrotów  
Max Engine Power = Max Moc Silnika (bez obciążenia)  
Cutting Width = Szerokość Cięcia

RYS. 2

## ROZDZIAŁ 3: KONSULTACJE Z DOSTAWCĄ

- **ODSZUKAĆ NUMER MODELU I NUMER SERYJNY** – Zapisać te informacje w podanym miejscu. Dla znalezienia numeru modelu danej kosiarki i numeru seryjnego proszę przejrzeć ROZDZIAŁ 2: ODSZUKIWANIE NUMERU MODELU.
- W przypadku trudności z montowaniem tego produktu lub jeżeli wystąpią jakiegokolwiek pytania dotyczące elementów sterowania, obsługi lub konserwacji tej kosiarki do trawy, proszę dzwonić do dostawcy.
- Podczas telefonowania proszę mieć przygotowany numer modelu i numer seryjny.

## ROZDZIAŁ 4: INSTRUKCJE ROZPAKOWYWANIA

### WYJĄĆ KOSIARKĘ DO TRAWY Z KARTONU (Patrz Rys. 3)

- Usunąć zszywki, zerwać klej z kłapek górnych lub przeciąć taśmę na końcach kartonu i odebrać wzdłuż górnej klapki, otwierając karton.
- Wyjąć luźne części, jeśli są dołączone do kosiarki do trawy (np. instrukcja obsługi, itp.) i odpowiednio je zachować.
- Rozciąć karton wzdłuż narożników i rozłożyć karton płasko.
- Usunąć materiał opakowaniowy.
- UWAGA! Zszywki są ostre.

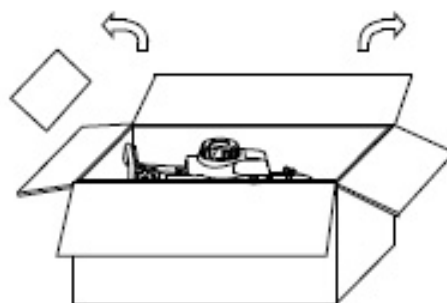

RYS. 3

Wytoczyć lub wysunąć kosiarkę do trawy z kartonu. Sprawdzić dokładnie karton, czy nie ma luźnych części.

### ODŁĄCZYĆ PRZEWÓD ŚWIECY ZAPŁONOWEJ (Patrz Rys. 4)

Przed montażem kosiarki, odłączyć przewód od świecy zapłonowej i zamocować go do masy silnika poprzez zamocowanie gumowej nasadki do śruby lub zacisku metalowego podstawki uziemiającej na silniku.

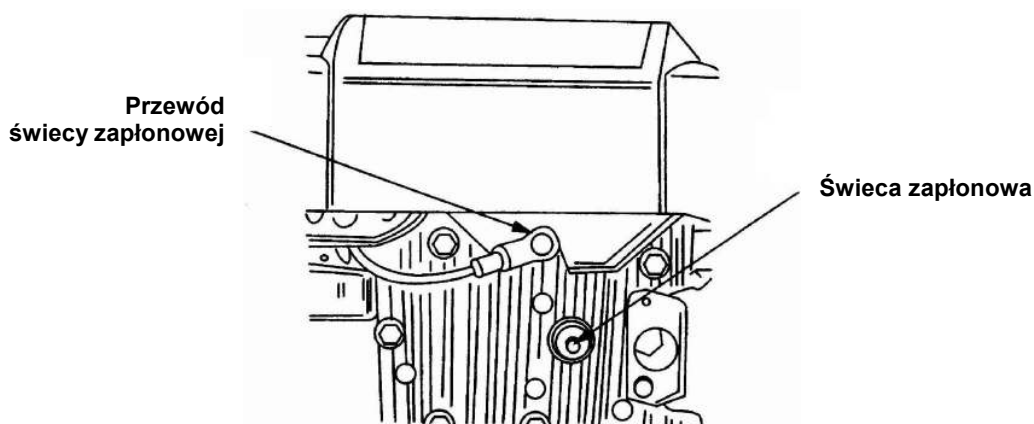

RYS. 4

## ROZDZIAŁ 5: INSTRUKCJE MONTAŻU

### PRZEDMIOTY POTRZEBNE DO MONTAŻU

- Para szczypiec (niekonieczne, ale przydatne)
- Olej silnikowy
- Świeża benzyna

**WAŻNE:** Ta kosiarka do trawy jest przysyłana BEZ BENZYNY I OLEJU w silniku. Przed obsługą kosiarki uzupełnić benzynę i olej, jak poinstruowano w oddzielnym podręczniku silnika. Instrukcja obsługi silnika jest integralną częścią wyposażenia kosiarki.

**UWAGA:** Strona prawa i lewa kosiarki jest rozpoznawana od strony miejsca obsługi.

### MONTAŻ KOSIARKI DO TRAWY

W celu zmontowania kosiarki wykonywać czynności 1 do 7.

**UWAŻAĆ na linki. NIE zginać, aby unikać zgniecenia lub załamania pancerza linki.**

Czynność 1: Z kosiarki do trawy zdjąć worek na trawę i odstawić go na bok.

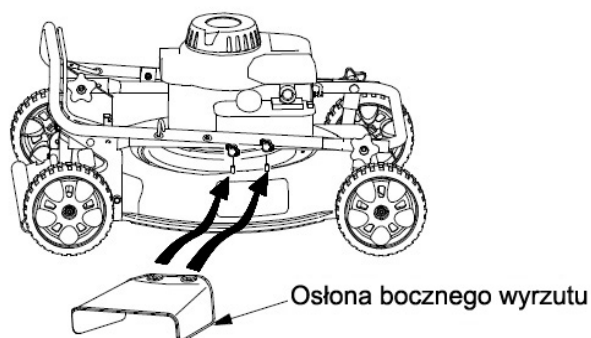

Zamocuj osłonę bocznego wyrzutu w sposób pokazany na ilustracji, dokręć mocno dwoma śrubami.

Czynność 2: Podnieść uchwyt górny. Dopasować go do uchwyty dolnego.

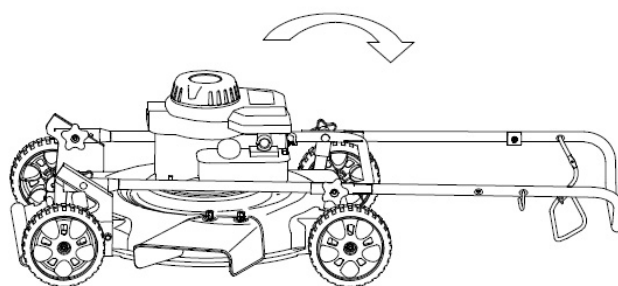

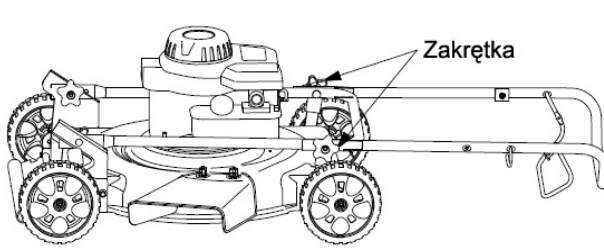
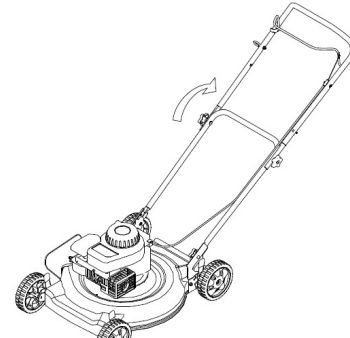
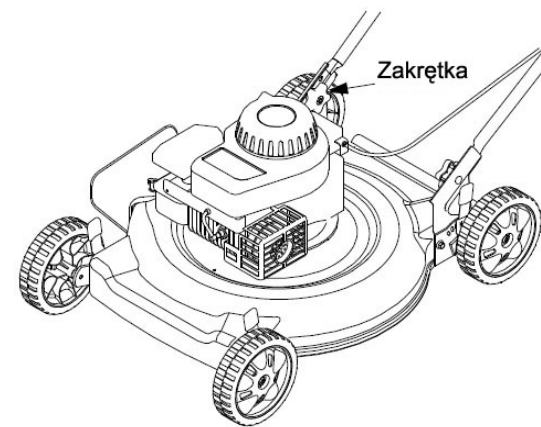
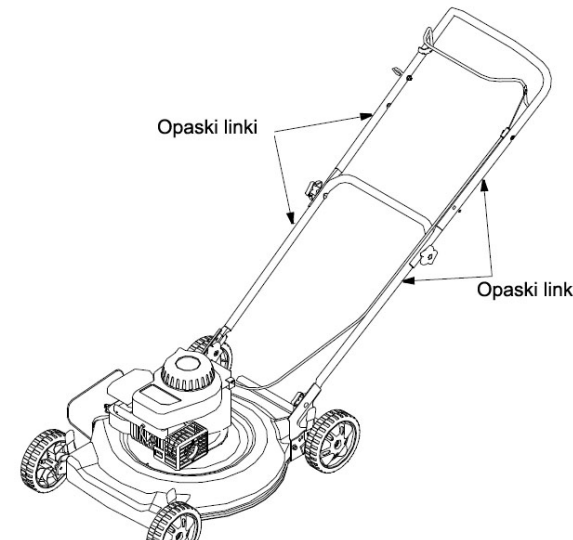
<p>Czynność 3: Dokręcić dwa pokręta.</p> 	<p>Czynność 4: Podnieść kompletny uchwyt i konsolę. Upewnić się, że nie są zagięte linki sterowania.</p> 
<p>Czynność 5: Docisnąć szczypcami dolny uchwyt do wspornika mocującego. Czynność 6: Połączyć dolny uchwyt, prawy wspornik i lewy wspornik dwoma zakrętkami ręcznymi, dwoma podkładkami i dwoma śrubami z szyjką kwadratową.</p> 	<p>Czynność 7: Zamocować linki sterowania do uchwytu, wykorzystując cztery wiązania linek. Podłączyć rozrusznik szpulowy do prowadnicy linki w uchwycie górnym.</p> 

## ROZDZIAŁ 6: ELEMENTY STEROWANIA

### DŹWIGNIA HAMULCA KOŁA ZAMACHOWEGO (Patrz Rys. 5)

#### (Hamulec noża/wyłącznik zapłonu)

Dla uruchomienia i pracy kosiarką do trawy dźwignia hamulca koła zamachowego musi być dociśnięta do uchwytu prowadzącego. W celu zatrzymania silnika i noża zwolnić dźwignię hamulca koła zamachowego.



**OSTRZEŻENIE:** Dźwignia hamulca koła zamachowego jest elementem bezpieczeństwa. Sprawdzaj regularnie poprawność jej działania.

Nigdy nie próbować omijać tego działania. Nóż będzie obracać się zawsze, gdy silnik pracuje.

### ROZRUSZNIK SZPULOWY

Uchwyt rozrusznika szpulowego jest założony na uchwyt górny. Patrz Rys. 5. W celu uruchamiania kosiarki do trawy stać za kosiarką w miejscu obsługi.



RYS. 5

### STEROWANIE PRZEPUSTNICY (Patrz Rys. 6) (W WYBRANYCH MODELACH)

Dźwignia przepustnicy jest używana do regulowania prędkości silnika.



Dla zwiększania prędkości dźwignia przepustnicy jest przesuwana do przodu.



Dla zmniejszenia prędkości dźwignia przepustnicy jest cofana.



**OSTRZEŻENIE:** Sterowanie przepustnicą nie może być używane do zatrzymywania silnika. Nie regulować sterowania przepustnicy podczas pracy silnika.



RYS. 6

### DŹWIGNIA REGULACJI WYSOKOŚCI CIĘCIA (Patrz Rys. 7)

**UWAGA:** Kosiarka jest dostarczana z wysokością cięcia w położeniu najniższym. Wyregulować wysokość cięcia następująco:

Dźwignia regulacji wysokości cięcia znajdują się nad kołami. W celu wyregulowania wysokości cięcia pociągnąć dźwignię regulacji wysokości cięcia na zewnątrz i od kosiarki, a następnie przesunąć ją do przodu lub do tyłu do innego wycięcia.

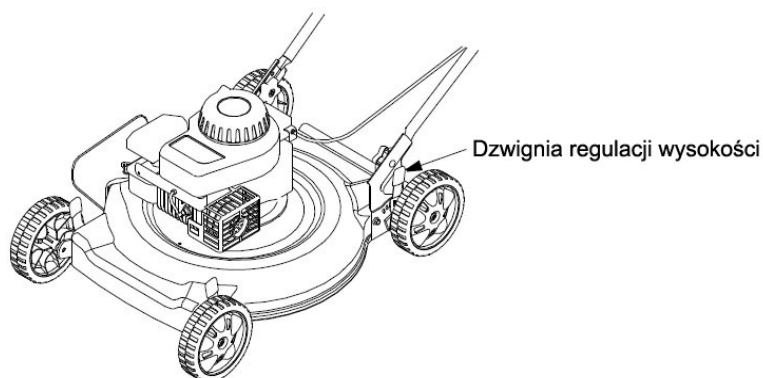

RYS. 7

**UWAGA:** Przy trawnikach nierównych przestawiać dźwignię regulacji wysokości cięcia do położenia wyższego. Pomoże to uniknąć wyrwania.

**UWAGA:** Wszystkie koła muszą być ustawione na jednej wysokości.

## ROZDZIAŁ 7: OBSŁUGA



**OSTRZEŻENIE:** Trzymać ręce i stopy daleko od otworu wyrzutowego. Patrz Rys. 1. Praca kosiarki do trawy może powodować wyrzucanie obcych przedmiotów w kierunku oczu, co może spowodować poważne uszkodzenie oka. Zawsze nosić okulary ochronne lub osłonę oczu.

**UWAGA:** Dla uzyskania najlepszych wyników podnosić poziom cięcia, aż do określenia, która wysokość jest najlepsza dla danego trawnika. Patrz DŹWIGNIA REGULACJI WYSOKOŚCI CIĘCIA w rozdziale ELEMENTY STEROWANIA.

### WLEWANIE BENZYNY I OLEJU

Zasilać silnik benzyną i olejem, jak podano w oddzielnym podręczniku silnika. Uważnie czytać wszystkie instrukcje.

**UWAGA:** Kosiarka dostarczana jest bez oleju. Bezwzględnie uzupełnij olej.

**PALIWO:** Benzyna bezołowiowa o liczbie oktanowe 95.

**OLEJ:** SAE 30, dobrej marki

*Szczegółowe informacje dotyczące paliwa i oleju znajdują się w dołączonej do urządzenia instrukcji obsługi silnika*



**OSTRZEŻENIE:** Nigdy nie napełniać zbiornika paliwa wewnątrz pomieszczenia, podczas pracy silnika lub dopóki silnik nie ostygnie przez przynajmniej 2 minuty po pracy.

### W CELU URUCHOMIENIA SILNIKA I ZAŁĄCZENIA OSTRZA

- Podłączyć przewód świecy zapłonowej do świecy. Upewnić się, że zaślepka metalowa na końcówce przewodu świecy zapłonowej jest pewnie zamocowana na metalowej końcówce świecy zapłonowej.
- Przetawić sterowanie przepustnicy silnika do położenia szybkiego (zając).
- Zalewać silnik, jak podano w oddzielnym podręczniku silnika.
- Stać za kosiarką do trawy, docisnąć dźwignię hamulca i przytrzymać ją przy uchwycie prowadzącym.
- Pociągnąć uchwyt linki rozrusznika delikatnie do wycucia oporu, a następnie pociągnąć energicznie. Nie wypuszczać uchwytu z ręki, odprowadzić do pozycji wyjściowej.

**UWAGA:** Jeżeli wystąpią jakiegokolwiek problemy, patrz rozdział w tym podręczniku WSKAZÓWKI USUWANIA NIESPRAWNOŚCI.

### W CELU ZATRZYMANIA SILNIKA I NOŻA

W celu zatrzymania silnika i ostrza zwolnić dźwignię hamulca koła zamachowego.



**OSTRZEŻENIE:** Po wyłączeniu silnika nóż nadal się obraca przez kilka sekund.

### UŻYTKOWANIE KOSIARKI ROTACYJNEJ

- Upewnić się, że trawnik jest wolny od kamieni, patyków, drutu lub innych przedmiotów, które mogłyby uszkodzić kosiarkę lub silnik. Takie przedmioty mogą być przypadkowo wyrzucane przez kosiarkę w przypadkowym kierunku i powodować poważne obrażenia operatora i innych osób.
- Dla uzyskania najlepszych wyników nie ciąć wilgotnej i mokrej trawy, ponieważ ma ona tendencję do sklejaną się wewnątrz kosiarki, uniemożliwiając prawidłowe wyrzucanie ścinków

trawy. Może ono wówczas spowodować poślizg i upadek operatora. Nowa trawa, gruba trawa lub mokra trawa mogą wymagać wyższego cięcia.

- Na zdrowym trawniku nigdy nie ścinać więcej, niż jedna trzecia całkowitej długości trawy. Trawnik powinien być cięty w miarę jego wzrostu, regularnie, w okresach szczególnie intensywnego wzrostu trawy 2 razy w tygodniu.

Dla najlepszego cięcia, koszenia lub rozścielania ta kosiarka ma pracować z pełnym otwarciem przepustnicy.



**OSTRZEŻENIE:** Jeżeli kosiarka uderzy w obcy przedmiot, zatrzymać silnik. Przed ponownym uruchamianiem i obsługą kosiarki zdjąć przewód ze świecy zapłonowej, dokładnie sprawdzić kosiarkę, czy nie ma uszkodzeń, oraz naprawić uszkodzenia. Intensywne drgania kosiarki podczas pracy jest sygnałem uszkodzenia.

## ROZDZIAŁ 8: REGULACJE



**OSTRZEŻENIE:** Nigdy nie wykonywać regulacji kosiarki do trawy bez uprzedniego zatrzymania silnika i odłączenia przewodu świecy zapłonowej.

## ROZDZIAŁ 9: OBSŁUGA KONSERWACYJNA



**OSTRZEŻENIE:** Przed wykonywaniem wszelkich napraw lub obsługi konserwacyjnej upewnić się o odłączeniu od świecy i połączeniu z masą przewodu świecy zapłonowej.

**UWAGA:** Gdy silnik kosiarki jest zalany olejem, kąt pochylenia na boki i do przodu nie może przekraczać 15 stopni. Nie stosowanie się do powyższego zalecenia powoduje zalanie olejem filtra powietrza, tłumika i gaźnika.

### SILNIK

Wszystkie instrukcje konserwacji silnika znajdują się w oddzielnym podręczniku silnika.

- Obsługiwać olej silnika zgodnie z instrukcjami podanymi w oddzielnym podręczniku silnika zapakowanymi wraz z kosiarką. Uważnie przeczytać te instrukcje i przestrzegać ich.
- W normalnych warunkach obsługiwać filtr powietrza co 25 godzin pracy. W warunkach wyjątkowego zapylenia czyścić co kilka godzin. Słabe osiągi silnika i zalewanie zwykle sygnalizują, że filtr powietrza powinien być wyczyszczony lub wymieniony. W celu przeprowadzenia obsługi serwisowej filtra powietrza proszę przejrzeć oddzielny podręcznik silnika dostarczony z kosiarką.
- Raz w sezonie należy czyścić świecę zapłonową i regulować odstęp elektrod. Na początku każdego sezonu koszenia zaleca się wymianę świecy zapłonowej; prawidłowy typ świecy i odstęp elektrod - patrz podręcznik silnika.
- Regularnie czyścić silnik szmatą lub szczotką. Utrzymywać czysty układ chłodzenia (obszar obudowy dmuchawy) dla umożliwienia prawidłowego krążenia powietrza, co jest bardzo ważne dla osiągnięcia i trwałości silnika. Zapewnić usunięcie z okolic tłumika wszelkiej trawy, brudu i zanieczyszczeń palnych.

### OBUDOWA KOSIARKI

Po każdym użytkowaniu powinien być czyszczony spód obudowy kosiarki, dla zapobiegania osadzania się ścinków trawy, liści, brudu lub innej materii. Gromadzenie zanieczyszczeń będzie powodowało rdzewienie i korozję i może uniemożliwić prawidłowe rozścielanie, wyrzucanie lub zbieranie trawy.

- Odłączyć i połączyć z masą przewód świecy zapłonowej.
- Usunąć paliwo z kosiarki, lub podłożyć kawałek folii plastikowej pod korek paliwa.
- Odwrócić kosiarkę tak, aby przód uniesiony był ku górze pod kątem ok. 45°. NIGDY nie przechylać kosiarki na stronę filtra. Pewnie trzymać kosiarkę.
- Oskrobać i oczyścić odpowiednim narzędziem spód obudowy kosiarki.
- Wysuszyć, zabezpieczyć preparatem antykorozyjnym.

**UWAGA:**

- Ścieranie się i złuszczenie lakieru na spodniej części obudowy kosiarki jest zjawiskiem naturalnym, powodowanym przez ścierające działanie ścinków trawy i drobin gleby oraz działanie kwasów zawartych w sokach trawy. Regularne czyszczenie, wysuszenie po każdym użyciu oraz zabezpieczanie antykorozyjne przedłuży żywotność Twojej kosiarki.
- **ZDEJMOWANIE, WYMIANA I OSTRZENIE NOŻA (Patrz Rys. 12)**

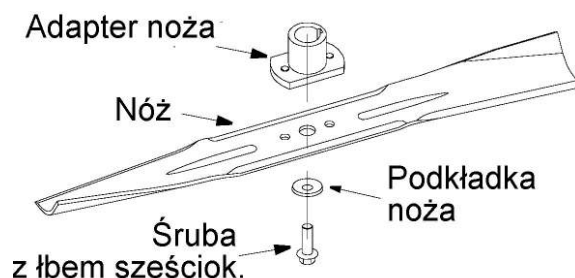

**RYŚ. 12**

- Podczas zdejmowania noża do ostrzenia lub wymiany chronić ręce parą grubych rękawic lub do trzymania noża używać grubej szmaty.
- Odkręcić śrubę z łbem sześciokątnym i zdjąć podkładkę noża, która utrzymuje nóż.
- Zdjąć nóż i adapter noża z wału silnika.



**OSTRZEŻENIE:** Okresowo kontrolować adapter noża, czy nie ma pęknięć, zwłaszcza, jeżeli nóż uderzył w obcy przedmiot. W razie potrzeby wymienić.

Podczas ostrzenia noża zachować oryginalny kąt szlifowania. Dla uniknięcia niewyważenia, bardzo ważne jest, by każde ostrze tnące otrzymało taką samą ilość szlifowania. Niewyważony nóż podczas pracy z wysoką prędkością będzie powodował nadmierne drgania. Może to powodować uszkodzenie kosiarki i pęknięcie noża, powodując obrażenia osób. Dlatego zawsze po ostrzeniu należy **bezwzględnie wyważyć nóż**. Nóż może być testowany wyważarką noża. Usuwać metal z cięższej strony aż do wyważenia. Zaleca się, by do testowania wyważenia nóż był wyjmowany z adaptera.



**OSTRZEŻENIE:** Nóż tnący nie nadaje się do dalszego użytku jeżeli w wyniku ostrzenia jego szerokość zmniejszyła się o więcej niż 5mm. W takim przypadku należy ostrze wymienić na nowe.

- Przed ponownym założeniem noża i adaptera noża do kosiarki do trawy posmarować lekkim olejem wał korbowy silnika i wewnętrzną powierzchnię adaptera noża.
- Zapewnić montowanie noża stroną oznakowaną numerem części skierowaną do ziemi, gdy kosiarka jest w położeniu roboczym.
- Nasunąć adapter noża na wał korbowy silnika.
- Założyć nóż na adapter noża. Upewnić się, że nóż jest ułożony i osadzony na kołnierzach adaptera noża.
- Na nóż założyć podkładkę noża.
- Wkręcić śrubę z łbem sześciokątnym.
- Dokręcić śrubę z łbem sześciokątnym do momentu 50 – 70 Nm.

**UWAGA:** Dla zapewnienia bezpiecznej pracy kosiarki do trawy, śruba noża musi być okresowo sprawdzana, czy jest dokręcona prawidłowym momentem.

## ROZDZIAŁ 10: SMAROWANIE (Patrz Rys. 15)



**OSTRZEŻENIE:** Przed czyszczeniem, smarowaniem lub wykonywaniem jakiegokolwiek pracy serwisowej kosiarki do trawy, zawsze zatrzymać silnik i odłączyć przewód świecy zapłonowej.

**Uchwyt sterowania:** Przynajmniej raz w sezonie smarować lekkim olejem punkty przegubów uchwytu sterowania. Dźwignia hamulca koła zamachowego i dźwignia sprzęgła napędu muszą poruszać się swobodnie w obu kierunkach.

**Koła:** Przynajmniej raz w sezonie smarować lekkim olejem (lub olejem silnikowym) koła i łożyska. Również jeżeli koła są zdejmowane z dowolnego powodu, smarować lekkim olejem powierzchnię tylnej osi lub przedniego wału oraz wewnętrzną powierzchnię koła.

**Silnik:** Postępować według instrukcji smarowania w podręczniku silnika.

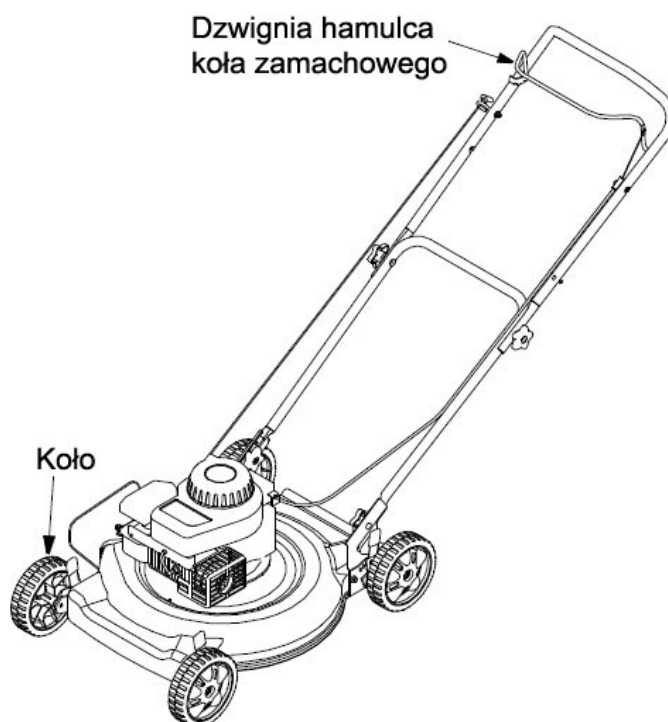

## ROZDZIAŁ 11: PRZECHOWYWANIE PO SEZONIE

Do przygotowania kosiarki do trawy do przechowywania powinny być wykonywane następujące czynności:

- Wyczyścić i nasmarować dokładnie kosiarkę trawy, jak opisano w instrukcjach smarowania.
- Instrukcje prawidłowego przechowywania silnika znajdują się w podręczniku silnika.
- Dla ochrony przed rdzewieniem pokryć nóż smarem do podwozi.
- Przechowywać kosiarkę w miejscu suchym i czystym. Nie przechowywać w pobliżu materiałów powodujących korozję, takich, jak nawóz.

**UWAGA:** podczas przechowywania każdego urządzenia napędzanego w słabo wentylowanym pomieszczeniu lub w metalowym hangarze starannie zabezpieczyć urządzenie przed rdzewieniem. Używając lekkiego oleju silikonowego, pokryć urządzenie, zwłaszcza linki i wszystkie części poruszające się.

**ROZDZIAŁ 12: WSKAZÓWKI USUWANIA NIESPRAWNOŚCI**

<b>Problem</b>	<b>Przyczyna</b>	<b>Naprawa</b>
<b>Silnik nie uruchamia się</b>	Odłączona linka gazu (hamulca). Odłączony przewód świecy zapłonowej. Dźwignia sterowania przepustnicy nie jest w położeniu startowym. Pusty zbiornik paliwa, lub zwiertzałe paliwo. Zablokowany przewód paliwowy. Niesprawna świeca zapłonowa  Silnik zalany.	Podłączyć uchwyt sterowania noża. Podłączyć przewód do świecy zapłonowej. Przesunąć dźwignię do położenia FAST (szybko) lub START. Napełnić zbiornik czystą, świeżą benzyną.  Oczyścić przewód paliwowy. Oczyścić, wyregulować odstęp lub wymienić. Uruchamiać silnik z dźwignią przepustnicy w położeniu FAST.
<b>Silnik pracuje nieprawidłowo</b>	Kosiarka trawy pracuje w położeniu START. Luźny przewód świecy zapłonowej.  Zablokowany przewód paliwowy lub zwiertzałe paliwo. Zatkane odpowietrzenie w korku paliwa. Woda lub zanieczyszczenia w układzie paliwowym. Zanieczyszczony filtr powietrza. Rozregulowany gaźnik.	Przesunąć dźwignię do położenia FAST (szybko). Podłączyć i dokręcić przewód świecy zapłonowej. Oczyścić przewód paliwowy, napełnić zbiornik czystą, świeżą benzyną. Oczyścić odpowietrzenie. Opróżnić zbiornik paliwa. Napełnić świeżym paliwem. Oczyścić filtr powietrza lub wymienić. Wyregulować gaźnik. <b>S</b>
<b>Silnik przegrzewa się</b>	Niski poziom oleju w silniku. Utrudniony przepływ powietrza. Gaźnik nie prawidłowo wyregulowany.	Napełnić skrzynię korbowa właściwym olejem. Zdjąć osłonę wentylatora i wyczyścić. Wyregulować gaźnik. <b>S</b>
<b>Przypadkowy skok (zawahania) przy wysokiej prędkości</b>	Zbyt mały odstęp elektrod świecy zapłonowej.	Wyregulować odstęp na wartość 0,8 mm.
<b>Niewłaściwa praca na biegu jałowym</b>	Świeca zapłonowa zanieczyszczona, niesprawna lub zbyt duży odstęp elektrod. Gaźnik nieprawidłowo wyregulowany. Zanieczyszczony filtr powietrza.	Przywrócić odstęp 0,030" lub wymienić świecę zapłonową. Wyregulować gaźnik. <b>S</b> Oczyścić filtr powietrza lub wymienić.
<b>Nadmierne drgania</b>	Luźny lub niewyważony nóż. Wygięty nóż. Wygięty wał silnika	Dokręcić nóż i adapter. Wyważyć nóż. <b>S</b> Wymienić nóż. Oddać do serwisu.
<b>Nierówne ścinanie trawy</b>	Koła nieprawidłowo ustawione.  Zbyt wysoka trawa. Tępy nóż.	Ustawić wszystkie cztery koła na tej samej wysokości. Kosić raz z dużą wysokością koszenia, a następnie kosić ponownie na wymaganej wysokości lub wykonywać węższy pokos (1/2 szerokości). Naostrzyć lub wymienić nóż.

**S – czynność wykonaj w autoryzowanym serwisie**

Więcej informacji dotyczących silnika znajduje się w oddzielnej instrukcji zapakowanej z kosiarką.

**UWAGA:** W celu wykonania napraw, oprócz małych regulacji wymienionych wyżej, proszę się kontaktować z najbliższym autoryzowanym serwisem.

### **ROZDZIAŁ 13: GWARANCJA**

WARUNKI GWARANCJI ZAWARTE SĄ W DOŁĄCZONEJ DO URZĄDZENIA KARCIE GWARANCYJNEJ. INSTRUKCJA OBSŁUGI ORAZ KARTA GWARANCYJNA SĄ INTEGRALNA CZĘŚCIĄ URZĄDZENIA.

Jeśli chcesz uzyskać więcej informacji, skontaktuj się z najbliższym dealerem/serwisantem importera.

### **ROZDZIAŁ 14: POSTĘPOWANIE ZE ZUŻYTYMI MASZYNAMI, OCHRONA ŚRODOWISKA.**

Jeżeli któregoś dnia dojdziecie Państwo do wniosku, że Wasze urządzenie wymaga wymiany lub nie jest Wam już potrzebne, pamiętajcie o ochronie środowiska i utylizujcie w sposób bezpieczny dla środowiska naturalnego, zgodny z lokalnymi przepisami. Niektóre autoryzowane Punkty Serwisowe i punkty sprzedaży przyjmują stary sprzęt i utylizują go w sposób bezpieczny dla środowiska.

**W razie jakichkolwiek niejasności lub wątpliwości związanych z obsługą urządzenia należy zwrócić się do autoryzowanego punktu serwisowego lub do sprzedawcy.**

### **ROZDZIAŁ 15: WYKAZ PUNKTÓW SERWISOWYCH**

Aktualny wykaz punktów serwisowych dostępny jest na stronie internetowej dystrybutora w Polsce [www.grass.com.pl](http://www.grass.com.pl)

### **ROZDZIAŁ 16: DANE TECHNICZNE**

#### **GTM530SIDE / GTM530SIDE M**

kosiarka spalinowa pchana – boczny wyrzut

Typ silnika: Briggs&Stratton Seria 500 / Seria 675

Szerokość: 53 cm

Regulacja wys. koszenia: niezależna - dźwigniowa

Waga: 24 /28 kg

Koła: łożyskowane

Obudowa: stalowa.

Rok budowy maszyn: 2008

#### **UWAGI KOŃCOWE**

- Dokonywanie przeróbek, samodzielnych napraw kosiarki oraz silnika jest zabronione i powoduje utratę gwarancji.
- Naklejki na kosiarce stanowią jej integralną część, w razie ich zniszczenia należy wymienić je na nowe.

Producent: DE WILD BV De Meeten 54 4706 NH ROOSENDAAL Holland

**GREEN**  
**TECHNOLOGY®**

## Deklaracja zgodności WE dla



## Identyfikacja Produktu

Produkt: Kosiarka spalinowa  
Marka: GREEN TECHNOLOGY

Model	Typ silnika	Pojemność silnika	Szerokość cięcia	Zmierzony poziom dźwięku	Gwarantowany poziom dźwięku
GTM460	Seria 475	148cc	46 cm	92	96
GTM460	Seria 500	158cc	46 cm	92	96
GTM460	Seria 500	158cc	46 cm	92	96
GTM530	Seria 675	190cc	53 cm	94	98
GTM530SIDE	Seria 500	158cc	53 cm	92	96
GTM530SIDE	Seria 675	190cc	53 cm	94	98
GTM560	Seria 825	190cc	56 cm	94	98

**Producent:** DE WILD BV De Meeten 54 4706 NH ROOSENDAAL Holland

**Dokumentacja techniczna**

Przechowywana we: DE WILD BV De Meeten 54 4706 NH ROOSENDAAL Holland

Procedura oceny zgodności: Wewnętrzna kontrola produktu (ANNEX VI) 2000/14/EC

**Dokumentacja techniczna**

GTM460 – Seria 475		98/37/EC	89/336/EC	2000/14/EC
Data		10.09.2003	10.09.2003	10.09.2003
Test laboratoryjny		TUV Germany	TUV Germany	TUV Germany
Certificate/Report No.		15002570 001	15002570 001	15002570 001

GTM460 – Seria 500		98/37/EC	89/336/EC	2000/14/EC
Date		10.09.2003	10.09.2003	10.09.2003
Test laboratory		TUV Germany	TUV Germany	TUV Germany
Certificate/Report No.		15002570 001	15002570 001	15002570 001

GTM460 – Seria 500		98/37/EC	89/336/EC	2000/14/EC
Date		01.10.2007	01.10.2007	01.10.2007
Test laboratory		Wang Weiyao	Wang Weiyao	Wang Weiyao
Certificate/Report No.		15002570 008	15002570 008	15002570 008

GTM530 – Seria 675		98/37/EC	89/336/EC	2000/14/EC
Date		01.10.2006	01.10.2006	01.10.2006
Test laboratory		Wang Weiyao	Wang Weiyao	Wang Weiyao
Certificate/Report No.		15002570 001	15002570 001	15002570 001

GTM530SIDE – Seria 500		98/37/EC	89/336/EC	2000/14/EC
Date		01.10.2007	01.10.2007	01.10.2007
Test laboratory		Wang Weiyao	Wang Weiyao	Wang Weiyao
Certificate/Report No.		15002570 008	15002570 008	15002570 008

GTM530SIDE – Seria 675		98/37/EC	89/336/EC	2000/14/EC
Date		01.10.2007	01.10.2007	01.10.2007
Test laboratory		Wang Weiyao	Wang Weiyao	Wang Weiyao
Certificate/Report No.		15002570 008	15002570 008	15002570 008

GTM560 – Seria 825		98/37/EC	89/336/EC	2000/14/EC
Date		10.09.2003	10.09.2003	10.09.2003
Test laboratory		TUV Germany	TUV Germany	TUV Germany
Certificate/Report No.		15002570 001	15002570 001	15002570 001

**Zakres zgodności**

Produkt ten jest zgodny z Dyrektywą dotyczącą maszyn 98/37/EC, Dyrektywą Kompatybilności Elektromagnetycznej 89/336/EEC, poprawioną przez dyrektywę 92/31/EEC i 93/68/EEC na podstawie Dokumentacji techniczno-konstrukcyjnej (Technical Construction File) zgodnie z artykułem 10(2) dyrektywy. Jest także zgodny z Dyrektywą dotyczącą emisji hałasu do środowiska przez urządzenia używane na zewnątrz pomieszczeń 2000/14/EC, art. 13 Dyrektywy.

Podpis:

Imię, nazwisko : Christina de Wild

Stanowisko/Tytuł : Export

Data : 06.12..2007